

# S1/R2 (cod. ABS1/R2 - ABS1/R2RX)

# S1/R4 (cod. ABS1/R4 - ABS1/R4RX)



Eseguire i collegamenti della rete e del motore come descritto nelle figure.  
È possibile alimentare il quadro elettronico a 230V monofase oppure a 400V trifase in base al tipo di motore utilizzato.  
Per i collegamenti di accessori, sicurezze e comandi, attenersi al libretto istruzioni della scheda S1.

**IMPORTANTE - Il microinterruttore 13 presente sulla scheda S1 deve essere OBBLIGATORIAMENTE posizionato in ON.**

## PROGRAMMAZIONE

Seguire le informazioni descritte sul libretto istruzioni della scheda S1 (microinterruttori 1-2).

## CARATTERISTICHE TECNICHE

- |  |  |
|--|--|
| - Range di temperatura                             | -10 ÷ + 55°C   |
| - Umidità  | < 95% senza condensazione  |
| - Tensione di alimentazione                        | 230V~ ±10%   |
| - Frequenza  | 50/60 Hz   |
| - Assorbimento massimo scheda                      | 30mA   |
| - Microinterruzioni di rete                        | 100ms  |
| - Potenza massima spia cancello aperto             | 3 W (equivalente a 1 lampadina da 3W o 5 led con resistenza in serie da 2,2Kohm) |
| - Carico massimo all'uscita lampeggiatore          | 40W con carico resistivo   |
| - Corrente disponibile per fotocellule e accessori | 400mA 24Vdc  |
| - Corrente disponibile su connettore radio         | 200mA 24Vdc  |
| - Corrente disponibile su connettore radio         | 200mA 24Vac  |
- Tutti gli ingressi devono essere utilizzati come contatti puliti perchè l'alimentazione è generata internamente (tensione sicura) alla scheda ed è disposta in modo da garantire il rispetto di isolamento doppio o rinforzato rispetto alle parti a tensione pericolosa.  
- Eventuali circuiti esterni collegati alle uscite del quadro elettronico, devono essere eseguiti per garantire l'isolamento doppio o rinforzato rispetto alle parti a tensione pericolosa.  
- Tutti gli ingressi vengono gestiti da un circuito integrato programmato che esegue un autocontrollo ad ogni avvio di marcia.



Execute the power supply and the motor connections as described into the scheme below. The S1/R2 can be connected to 230Vac 1-phase or to 400 3-phases in according to the motor used. To connect safety devices and command push buttons, refer to the S1 control board Instruction Manual.

**PAY ATTENTION: the micro switch DIP13 of the S1 control board, must be turned ON.**

## PROGRAMMING

To do the gate movement programming (DIP1 DIP2) refer to the S1 control board Instruction Manual.

## TECHNICAL CHARACTERISTICS

- |  |  |
|--|--|
| - Temperature range                                | -10 ÷ + 55°C   |
| - Humidity   | < 95% without condensation   |
| - Power voltage                                    | 230V~ ±10%   |
| - Frequency  | 50/60Hz  |
| - Maximum board absorption                         | 30mA   |
| - Interruptions in electricity supply              | 100ms  |
| - Maximum load of open gate output                 | 3 W (equal to 1 3W bulb or to 5 LEDs connected in series through a resistor of from 2.2Kohm) |
| - Blinking unit maximum output load                | 40W with resistive load  |
| - Current available for photocells and accessories | 400mA 24Vdc  |
| - Current available on radio connector             | 200mA 24Vdc  |

- ALL THE PUSH BUTTONS, INPUTS AND COMMANDS CONNECTED TO THE CONTROL BOARD MUST BE CLEAN CONTACT.

## S1/R2

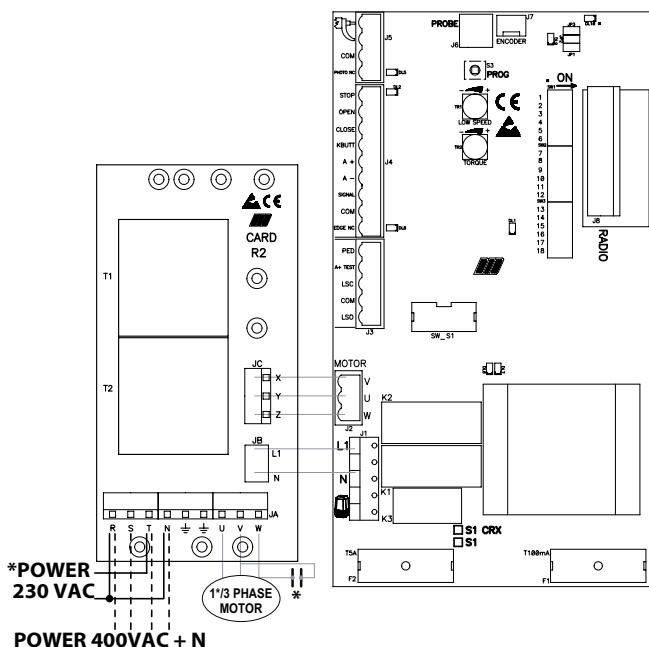

## S1/R4

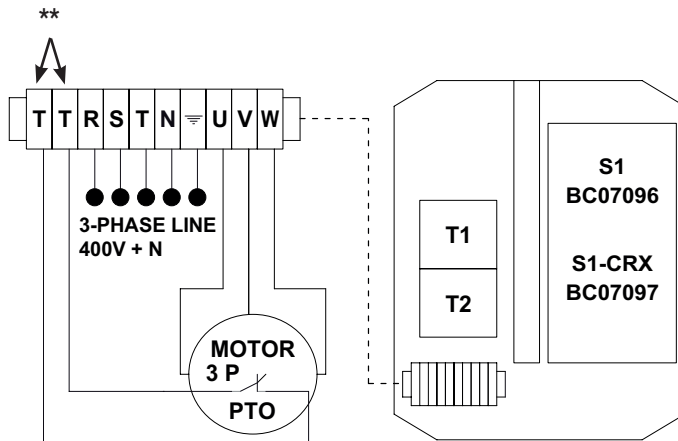

\*\* T => Contatto termico Motore da collegare solo con SUPER 6000  
- se non usato è da ponticellare.  
Motor thermal contact. to be connected only with SUPER 6000  
- bridge the contact if it is not used.

T1-T2 => Teleruttori da 4 KW per S1/R2, da 5,5 KW per S1/R4  
4 KW Teleruptors for S1/R2 - 5,5 KW Teleruptors for S1/R4



Questo prodotto è stato completamente progettato e costruito in Italia - Ce produit a été complètement développé et fabriqué en Italie - This product has been completely developed and built in Italy - Dieses Produkt wurde komplett in Italien entwickelt und hergestellt - Artículo totalmente proyectado y producido en Italia



25014 CASTENEDOLO (BS) - ITALY  
Via Matteotti, 162  
Tel. +39.030.2135811  
Fax +39.030.21358279  
www.ribind.it - ribind@ribind.it

COMPANY WITH  
QUALITY SYSTEM  
CERTIFIED BY DNV GL  
= ISO 9001 =



# S1/R2 (cod. ABS1/R2 - ABS1/R2RX)

**F** Procéder aux branchements de l'alimentation électrique et du moteur en se conformant aux descriptions dans les figures. Le panneau peut être alimenté à 230 V courant monophasé ou à 400 V courant triphasé suivant le type de moteur utilisé. Pour la connexion des accessoires de sécurité et de commande, se conformer aux instructions figurant dans le livret du S1.

**IMPORTANT - Le minirupteur 13, présent sur le tableau électronique S1, doit être positionné, OBLIGATOIREMENT, sur "ON".**

## PROGRAMMATION

Toujours se conformer strictement aux informations figurant dans le livret de fabrication du S1 (dip-switch 1-2).

## CARACTÉRISTIQUES TECHNIQUES

- |  |  |
|--|--|
| - Écart de température                                 | -10 ÷ + 55°C   |
| - Humidité   | < 95% sans condensation  |
| - Tension d'alimentation                               | 230V ~ ±10%  |
| - Fréquence  | 50/60 Hz   |
| - Absorption maximale de la carte                      | 30 mA  |
| - Microinterruptions de réseau                         | 100 ms   |
| - Puissance maximale du voyant portail ouvert          | 3 W (équivalent à 1 ampoule de 3W ou 5 voyant DEL avec résistance en série de 2,2Kohm) |
| - Charge maximale à la sortie clignotant               | 40W avec charge résistive  |
| - Courant disponible pour photocellules et accessoires | 400 mA 24 Vcc  |
| - Courant disponible sur connecteur radio              | 200 mA 24 Vcc  |
- Toutes les entrées doivent être utilisées comme contacts libres de potentiel parce que l'alimentation est générée intérieurement (tension sûre) à la carte et est disposée de façon à garantir le respect de l'isolation double ou renforcée par rapport aux pièces à tension dangereuse.
- Les éventuels circuits extérieurs connectés aux sorties du tableau électronique doivent être exécutés pour l'isolation double ou renforcée par rapport aux pièces à tension dangereuse.
- Toutes les entrées sont gérées par un circuit intégré programmé qui exécute un autocontrôle à chaque démarrage.

# S1/R4 (cod. ABS1/R4 - ABS1/R4RX)

**D** Die Verbindungen zur Stromspeisung und zum Motor wie in den Darstellungen beschrieben ausführen. Die Schalttafel kann mit 230V einphasig oder 400V dreiphasig gespeist werden je nach angewendetem Motortyp. Um das Sicherheits- und Steuerzubehör anzuschließen, den Anleitungen des S1-Handbuches folgen.

**WICHTIG - Der Mikroschalter 13 auf Steuerung S1 soll GEZWUNGENERMÄßEN auf ON gestellt werden.**

## PROGRAMMIERUNG

Halten Sie sich an die Informationen des S1-Handbuches (dip-switch 1-2).

## TECHNISCHE EIGENSCHAFTEN

- |  |   |
|--|---|
| - Temperaturbereich  | -10 ÷ + 55°C  |
| - Feuchtigkeit   | <95% ohne Kondensierung   |
| - Versorgungsspannung  | 230V ~ + 10%  |
| - Frequenz   | 50/60 Hz  |
| - Maximale Aufnahme der Platine                                  | 30mA  |
| - Kurze Netzunterbrechungen                                      | 100ms   |
| - Höchstleistung Kontrollleuchte „Tor geöffnet“                  | 3 W (entspricht 1 Glühbirne mit 3 W oder 5 LEDs mit serienmäßigem Widerstand von 2,2Kohm) |
| - Maximale Spannung am Blinkerausgang                            | 40 W mit ohm'scher Last   |
| - Verfügbarer Strom für Fotozellen und Zusatzsteuereinrichtungen | 400mA 24Vdc   |
| - Verfügbarer Strom an der Funkgerätesteckverbindung             | 200mA 24Vdc   |
- Damit die doppelte bzw. verstärkte Isolierung gegenüber Teilen mit gefährlicher Spannung gewährleistet ist, müssen alle Eingänge frei von Verunreinigungen sein, da die Speisung im Innern der Platine erzeugt wird (sichere Spannung).
- Eventuell an den Ausgängen der Steuereinheit angeschlossene Außenschaltkreise müssen ausgeführt werden, damit die doppelte bzw. verstärkte Isolierung gegenüber den Teilen mit gefährlicher Spannung gewährleistet ist.
- Alle Eingänge werden von einem programmierten integrierten Schaltkreis kontrolliert, der bei jeder Einleitung einer Bewegungsphase einen Selbsttest vornimmt.

## S1/R2

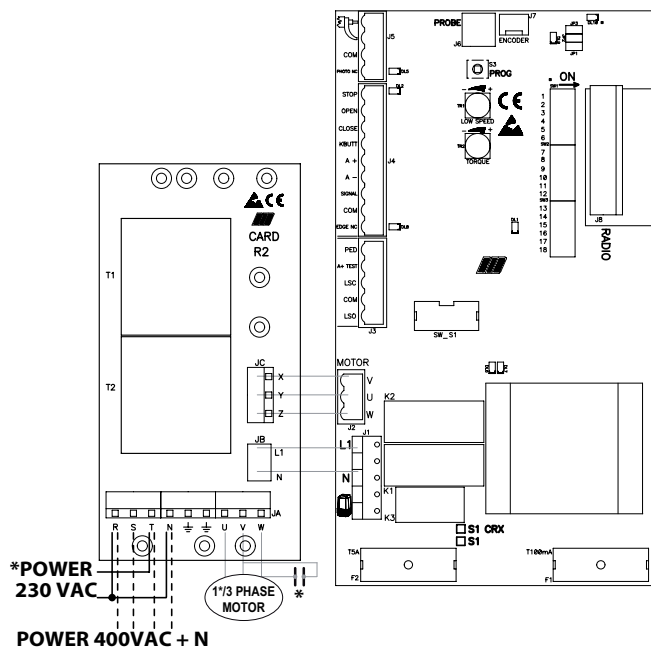

## S1/R4

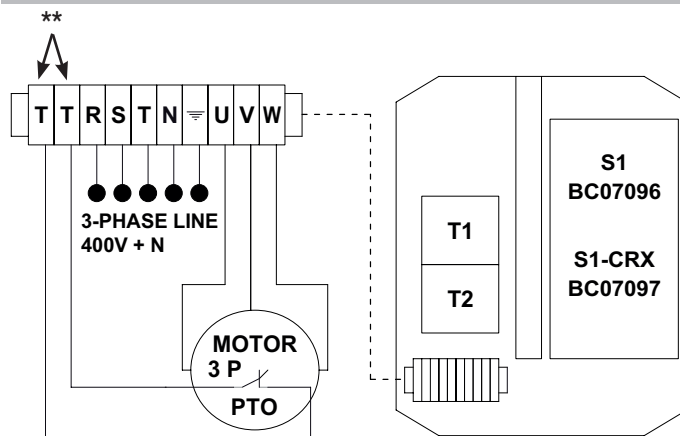

\*\* T => Contact thermique du Moteur, utilise uniquement avec le model SUPER 6000 S'il n'est pas utilisé, faire un pont  
Termischer antriebskontakt nur mit SUPER 6000 zu verbinden  
Wenn nicht benutzt, muss man eine bruecke machen.

T1-T2 => Teleruptors de 4 KW pour S1/R2, de 5,5 KW pour S1/R4  
Teleruptors von 4 KW für S1/R2, von 5,5 KW für S1/R4



MADE IN ITALY

Questo prodotto è stato completamente progettato e costruito in Italia - Ce produit a été complètement développé et fabriqué en Italie - This product has been completely developed and built in Italy - Dieses Produkt wurde komplett in Italien entwickelt und hergestellt - Artículo totalmente proyectado y producido en Italia



25014 CASTENEDOLO (BS) - ITALY  
Via Matteotti, 162  
Tel. +39.030.2135811  
Fax +39.030.21358279  
www.ribind.it - ribind@ribind.it

COMPANY WITH  
QUALITY SYSTEM  
CERTIFIED BY DNV GL  
= ISO 9001 =

