

SCHEDA CARICA BATTERIE

CARTE CHARGEUR DE BATTERIES - BATTERIES CHARGE BOARD

BATTERIENLADEKARTE - CARGADOR DE BATERIA

K800 24V cod. ACG4662

I Togliere tensione al quadro elettronico KS24V prima di eseguire i collegamenti.

Togliere il Jumper dal connettore J8 dalle schede KS24V (Fig. 1-3) e quindi inserire la scheda carica batterie nello stesso connettore (Fig. 5).

Collegare i cavi in dotazione alla morsetti della scheda di carica batterie, rispettando i colori rosso per il polo positivo (+) e nero per il polo negativo (-) come mostrato in Fig. 4.

FISSAGGIO SUPPORTO BATTERIE SU K800 24V

Seguire la procedura mostrata dalle immagini da 6 a 11 per fissare correttamente il supporto per le batterie al K800 24V.

INSTALLAZIONE BATTERIE

Collegare i fili alle batterie per alimentare la centralina (Fig. 15). Si consiglia di usare due batterie da 12V 2,1Ah collegate in serie. Se si usano batterie di capacità superiore il tempo di ricarica si allungherà proporzionalmente.

Per caricare completamente le batterie servono circa 24 ore pertanto SI SCONSIGLIA di usare l'automazione con le sole batterie prima che queste siano completamente cariche.

VERIFICA DI FUNZIONAMENTO SCHEDA

Verificare che il led rosso sulla scheda di ricarica si accenda collegando i terminali dei cavi alle batterie (rispettando le polarità)(Fig. 15). Staccare i fili dalle batterie e alloggiarle nel vano precedentemente fissato.

SEGNALIZIONE FUNZIONAMENTO CON BATTERIA (BLACK-OUT)

Sul quadri elettronici KS24V è possibile collegare una spia che segnali il funzionamento con le sole batterie (condizione di black-out di rete).

Questa spia rimane accesa fissa durante il funzionamento con le batterie ed inizia a lampeggiare quando le batterie sono scariche. Con batterie scariche ogni operazione viene interrotta (per salvaguardare le batterie).

Al ritorno della tensione di rete è sufficiente dare un comando perché il cancello riprenda ad operare. Contemporaneamente le batterie si ricaricano.

RIMOZIONE BATTERIE

N.B.: Scollegare l'apparecchio dall'alimentazione prima di rimuovere le batterie.

Le batterie devono essere rimosse dall'apparecchio prima dell'eliminazione dell'apparecchio stesso e lo smaltimento deve essere fatto in maniera sicura.

Rimuovere i cavetti d'alimentazione (vedi Fig. 14).

Rimuovere la scheda carica batterie (vedi Fig. 5) riposizionando il connettore con schedina evidenziato nella Fig. 1.

F Couper l'alimentation de l'unité KS24V avant d'effectuer les branchements.

Oter le cavalier du connecteur J8 des cartes KS24V (Fig. 1-3), puis monter la carte avec le chargeur de batteries sur le même connecteur (Fig. 5).

Relier les câbles fournis au bornier de la carte de recharge de le batteries, en respectant les couleurs rouge pour le pôle positif (+) et noir pour le pôle négatif (-), comme le montre la Fig. 4.

FIXATION DU SUPPORT DE LE BATTERIES SUR K800 24V

Suivre la procédure illustrée par les images de 6 à 11 pour fixer correctement le support de le batteries au K800 24V.

INSTALLATION DE LE BATTERIES

Relier les fils à le batteries pour alimenter l'unité (Fig. 15).

Il est conseillé d'utiliser deux batteries de 12V 2,1Ah en serie. Si on utilise des batteries ayant une capacité supérieure, le temps de recharge sera proportionnellement plus long.

Pour charger complètement la batterie, il faudra environ 24 heures; il est donc vivement DÉCONSEILLÉ d'utiliser la commande automatique uniquement avec le batteries avant que celle-ci ne soit complètement chargée.

CONTRÔLER LE FONCTIONNEMENT DE LA CARTE

Vérifier que la LED rouge, située sur la carte de recharge, s'allume lorsqu'on relie les bouts des câbles à le batteries (en respectant les polarités) (Fig. 15).

Débrancher les fils de le batteries avant de le loger dans l'emplacement qu'on vient de fixer.

SIGNALEMENT DU FONCTIONNEMENT SUR LE BATTERIES (COUPE DE COURANT)

Sur les unités KS24V, on peut monter un témoin indiquant le fonctionnement avec le seule batteries (en cas de coupure de courant).

Ce témoin restera allumé durant le fonctionnement avec le batteries et commencera à clignoter lorsque la batterie est déchargée. Lorsque la batterie est déchargée, toute opération sera interrompue (pour sauvegarder la batterie).

Lorsque le secteur revient, il suffit d'envoyer une commande pour que le portail reprenne à fonctionner. En même temps, le batteries se recharge.

RECYCLAGE DE LA BATTERIES

N.B.: Couper l'alimentation de l'appareil avant d'enlever le batteries.

Le batteries doit être oteé de l'appareil avant même l'élimination de celui-ci et doit être éliminé de façon sûre.

Retirer les petits câbles d'alimentation (voir Fig. 15)

Retirer la fiche de charge batteries (voir Fig. 5) en repositionnant le connecteur avec la petite fiche, qui est mis en évidence sur la Fig. 1.

G Isolate the KS24V control unit from the power supply before making connections.

Remove the jumper from the connector J8 of the KS24V circuit boards (Fig. 1-3), then insert the battery charge board into the connector (Fig. 5).

Connect the wires to the terminals of the batteries charge circuit board, observing the colours: red for the positive pole (+) and black for the negative pole (-) as shown in Fig. 4.

FIXING THE BATTERIES HOLDER TO THE K800 24V

To install the batteries holder correctly on the K800 24V, proceed as shown in figures 6 to 11.

INSTALLING THE BATTERIES

Connect the wires to the battery to power up the control unit (Fig. 15).

The 2 batteries should be 12V 2,1Ah connected in series. If bigger capacity batteries are used the charging time will increase proportionally.

As the batteries need about 24 hours to reach full charge, the automatic system SHOULD NOT be used with the batteries alone until charging has been completed.

VERIFYING OPERATION OF THE CIRCUIT BOARD

Check that the red led lights up on the board when the terminals of the wires are connected to the battery (maintaining correct polarities) (Fig. 15).

Disconnect the wires and place the batteries in the holder installed previously.

BATTERY OPERATION INDICATOR (BLACK-OUT)

It is possible to connect an indicator to KS24V control units, which will show when batteries power only is being used (mains black-out).

This indicator remains alight during operation with the batteries and will blink when the batteries are low. When the batteries are low, any attempt to operate the system will be interrupted (to safeguard the battery).

When power is restored, it will be sufficient to select any control function to bring the gate into operation. The batteries will also begin recharging.

REMOVAL OF THE BATTERIES

N.B.: Disconnect the power supply from the operator before removing the batteries.

The batteries must be removed from the operator before discarding it. The disposal of the batteries must be done in an appropriate and safe way. Remove the supply conductors (see Figure 14).

Remove the batteries charger card (see Figure 5) and relocate the connector with card as shown in Figure 1.

D Vor der Ausführung der Anschlüsse muss die Stromzufuhr des Steuergeräts KS24V unterbrochen werden. Die Drahtbrücke vom Steckverbinder J8 der Platinen KS24V (Abb. 1-3) abziehen und die Batterienladeplatine an denselben Steckverbinder anschließen (Abb. 5).

Die mitgelieferten Kabel an die Klemmenleiste der Batterienladeplatine anschließen. Hierbei sind die Farben der Leiter zu beachten: rot an den Pluspol (+), schwarz an den Minuspol Pol (-) (vgl. Abb. 4).

BEFESTIGUNG DES BATTERIEGEHÄUSES AN K800 24V

Das Batteriegehäuse unter Beachtung der Abbildungen 6 bis 11 am Antrieb K800 24V befestigen.

INSTALLATION DER BATTERIEN

Die Leiter an der Batterien anschließen, um das Steuergerät zu speisen (Abb. 15).

Es sollte zwei Batterien mit 12V 2,1Ah in den Serien. Bei stärkeren Batterien verlängert sich die Aufladezeit entsprechend. Es dauert etwa 24 Stunden, bis die Batterien vollständig aufgeladen ist. Aus diesem Grund sollte der Torantrieb während dieser Zeitspanne nicht ausschließlich mit Batteriebetrieb bewegt werden.

FUNKTIONSPRÜFUNG DER PLATINE

Beim Anschluss der Kabelenden an die Batterien (Polarität beachten) muss die rote Led auf der Platine aufleuchten (Abb. 15). Die Leiter von die Batterien abtrennen und letztere in das zuvor montierte Gehäuse stellen.

ANZEIGE BATTERIEBETRIEB (STROMAUSFALL)

An die Steuergeräte KS24V kann eine Kontrolllampe angeschlossen werden, welche bei Stromausfall den Batteriebetrieb anzeigt.

Bei Batteriebetrieb leuchtet die Lampe. Sie beginnt zu blinken, wenn die Batterien entladen ist. In diesem Fall wird zum Schutz der Batterien jede Bewegung unterbrochen.

Bei Wiederaufnahme der Netzeinspeisung genügt ein Befehl, um das Tor erneut zu bewegen. Gleichzeitig wird auch der Batterien aufgeladen.

ENDSORGUNG DER BATTERIEN

PS: Bevor sie die Kabel von der Batterie entfernen muss die Stromversorgung getrennt werden.

Die Batterien muss nach dem Sie zu alt ist Ordnungsgemäß recycelt werden.

Die Kabel für die Speisungszufuhr entfernen (siehe Abb. 15).

Die Karte für die Batterienladung entfernen (siehe Abb. 5) die Karte mit dem Verbinder wieder positionieren, ersichtlich gekennzeichnet in der Abb. 1.

E Desconecte la centralita KS 12V de la tensión eléctrica antes de realizar las conexiones.

Saque el Jumper J8 en las tarjetas KS 12 V (Fig. 8) e inserte la tarjeta de carga de la batería en el mismo conector (Fig. 5).

Conectar los cables al tablero de bornes de la tarjeta de carga de las baterías, respetando el color rojo para el polo positivo (+) y negro para el polo negativo (-) como se muestra en la Fig. 4

FIJACIÓN DEL SOPORTE DE LAS BATERÍAS EN K800 24V

Proceda como ilustran las figuras 6 a 11 para fijar correctamente el soporte de las baterías a K800 24V.

INSTALACIÓN DE LAS BATERÍAS

Conectar los hilos a las baterías para alimentar la central (Fig. 15).

Se aconseja de usar dos baterías de 12V 2,1Ah en serie. Si se usan baterías de capacidad superior, el tiempo de recarga aumentará en forma proporcional.

Para cargar completamente las baterías son necesarias aproximadamente 24 horas por lo que SE ACONSEJA de usar la automatización con las baterías sola, antes que ésta esté completamente cargada.

CONTROL DEL FUNCIONAMIENTO DE LA TERJETA

Controlar que el led rojo puesto en la tarjeta de recarga se encienda conectando los terminales de los cables a la batería (respetando las polaridades) (Fig. 15).

Quitar los hilos de las baterías y colocarlos en la cavidad precedentemente fijada.

INDICACIÓN DE FUNCIONAMIENTO CON BATERÍAS (CORTE DE CORRIENTE)

En las centralitas KS 12V es posible conectar un piloto que indique el funcionamiento solamente con baterías (corte de corriente).

Este piloto permanece encendido con luz fija durante el funcionamiento con batería, y parpadea cuando la batería se descarga. Cuando las baterías están descargadas, para evitar que se dañen, se interrumpe el funcionamiento del sistema. Cuando vuelve la corriente es suficiente impartir un mando para que la cancela vuelva a funcionar. Al mismo tiempo, las baterías se recargan.

EXTRACCIÓN DE LAS BATERÍAS

P.S.: Desconectar el aparato de la alimentación antes de extraer las baterías.

Se debe extraer las baterías antes de la eliminación del equipo. Esta eliminación tiene que realizarse en forma segura.

Quitar los cables de alimentación (ver Fig. 14).

Quitar la tarjeta carga batería (ver Fig. 5) colocando nuevamente el conector con tarjeta, ilustrado en la Fig. 1.

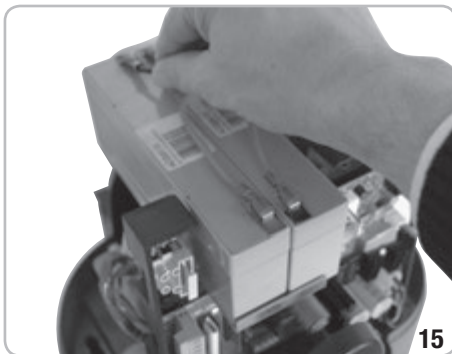
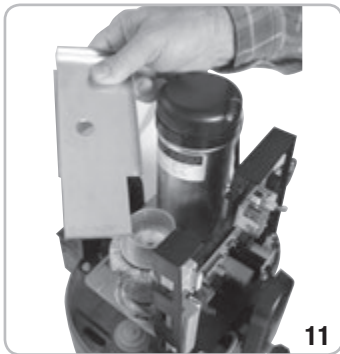
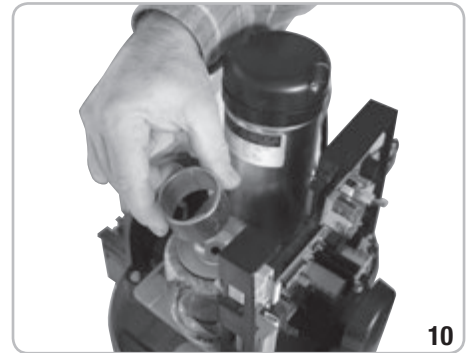
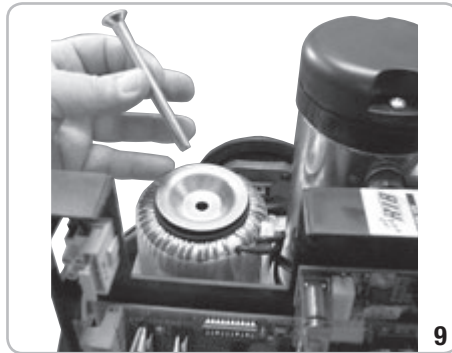
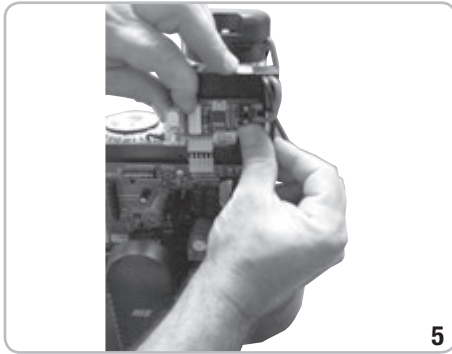
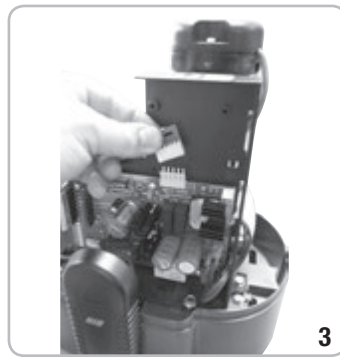
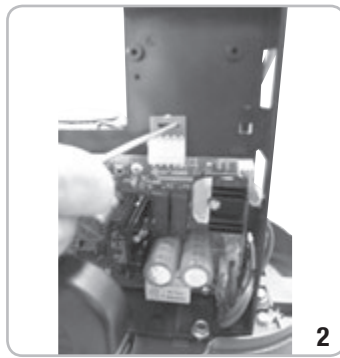

CE

COMPANY WITH
QUALITY SYSTEM
CERTIFIED BY DNV
= ISO 9001 =

RIB
automatismi per cancelli
automatic entry systems

25014 CASTENEDOLO (BS) - ITALY
Via Matteotti, 162
Tel. +39.030.2135811
Fax +39.030.21358279
www.ribind.it - ribind@ribind.it

